



Portes, fenêtres & châssis

De nombreuses réalisations sont possibles. Porte simple action, porte double action, porte 1 vantail, porte 2 vantaux, fenêtre 1 vantail et châssis fixe.



Série froide avec joint gamme Forster Presto

NOFLAM c'est une gamme très large de solutions pare-flammes avec classe de résistance au feu E30 à E120mn.

Cette gamme de menuiseries acier en série froide avec double joint d'étanchéité permet une réponse technique complète : acoustique, étanchéité, résistance, esthétique, finesse et plus encore. Particulièrement abouti, avec des masses vues très fines, ce système s'intègre aussi bien dans la rénovation de bâtiments que dans le neuf. Possibilité d'intégrer un large éventail d'équipements montés d'usine.

Equipements standards

- Ferme-porte
- Serrure 1 point
- Béquille double aluminium
- 3 paumelles acier par vantail
- Simple vitrage E30
- Bandes et cales de vitrage
- Peinture thermolaquée suivant nuancier RAL OXIMUM

Equipements complémentaires

- Porte vitrée pare-flamme 1 vantail
- Porte 2 vantaux égaux ou inégaux vitre pare-flamme
- Fenêtre pare-flamme
- Cloison pare-flamme et châssis pare-flamme
- Imposte et partie fixe latérale
- Porte partie basse pleine et partie haute vitrée

NOFLAM

Porte pare-flamme série froide avec joint gamme Forster Presto

Portes, fenêtres & châssis

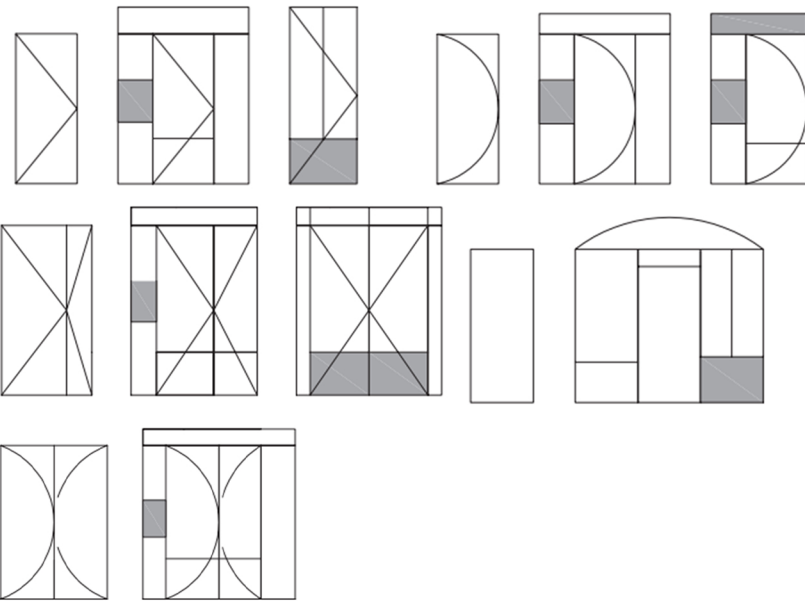
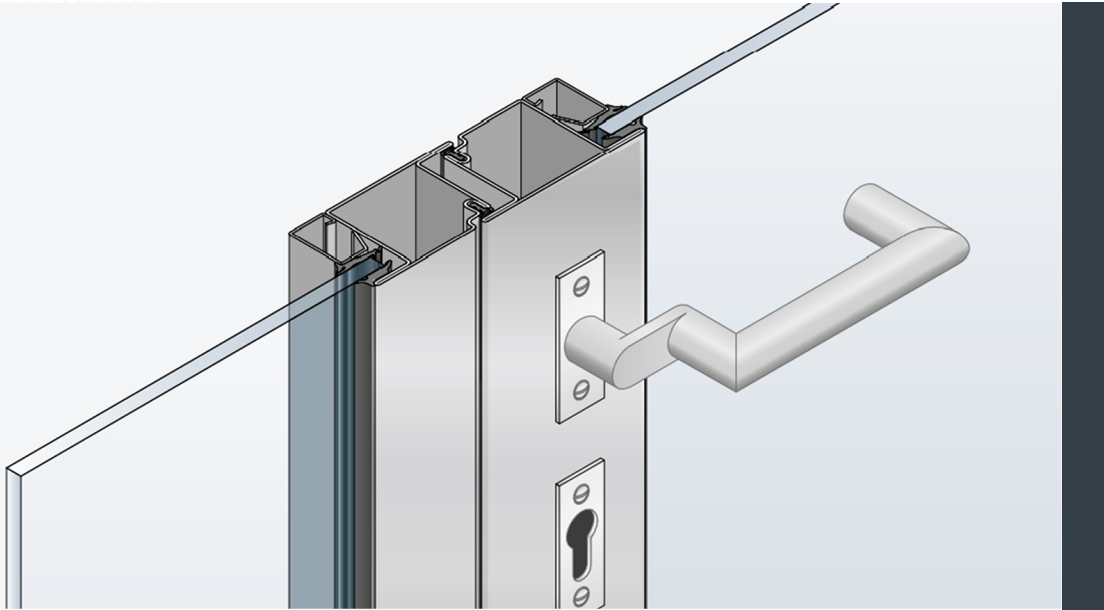

NOFLAM

Plans de coupes

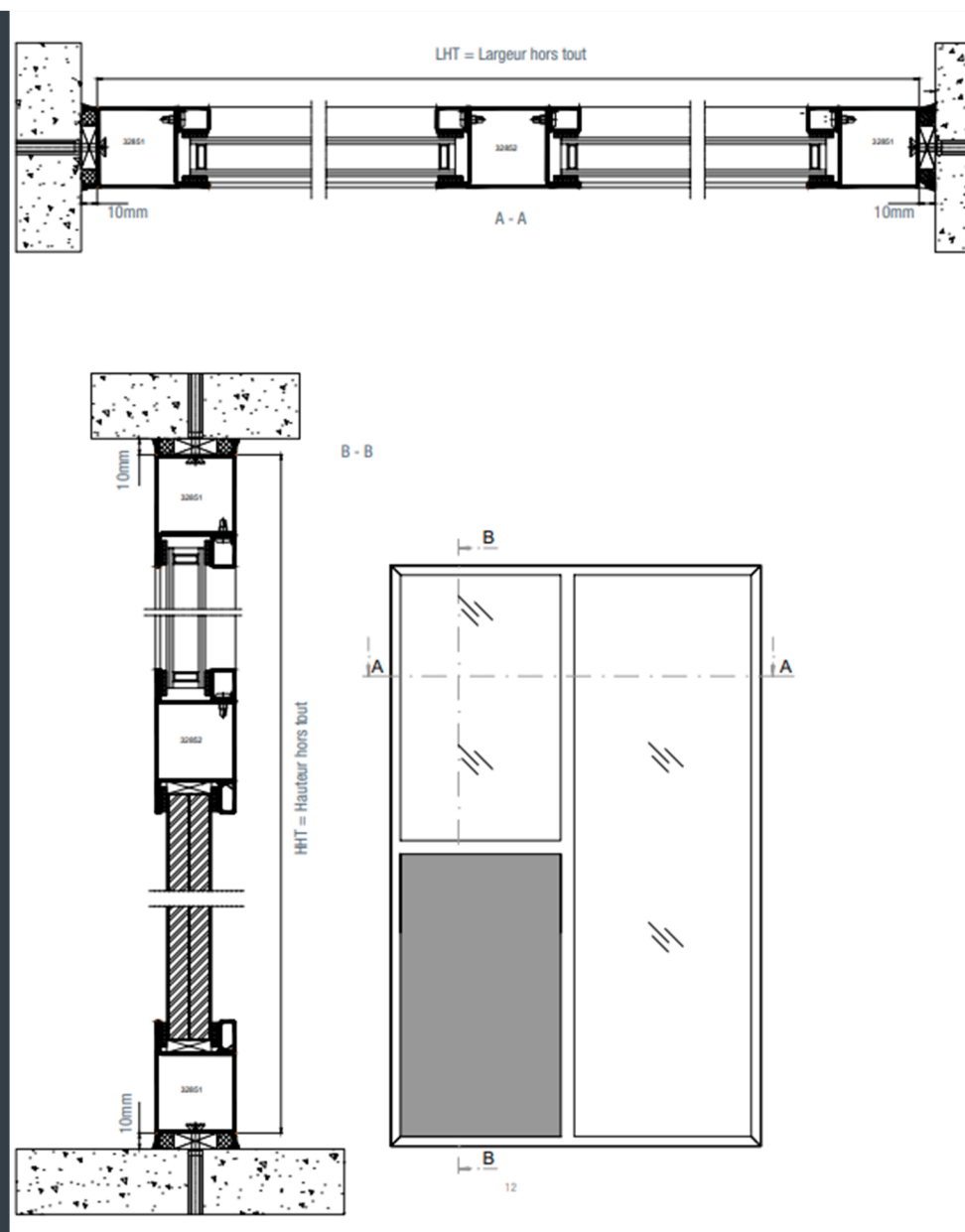

Plan d'un
châssis/baie
vitrée
pare-flamme
Noflam conçu à
partir de profilés
Forster Presto.

NOFLAM

Plans de coupes

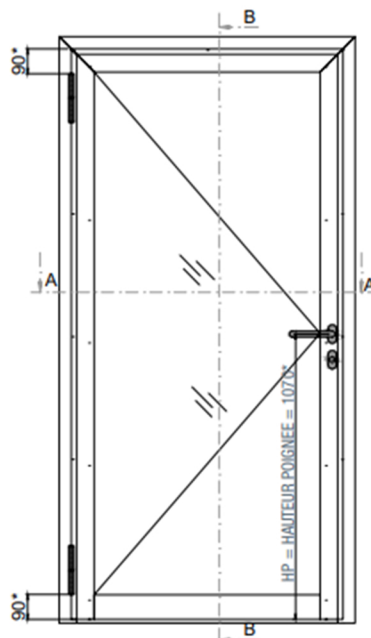
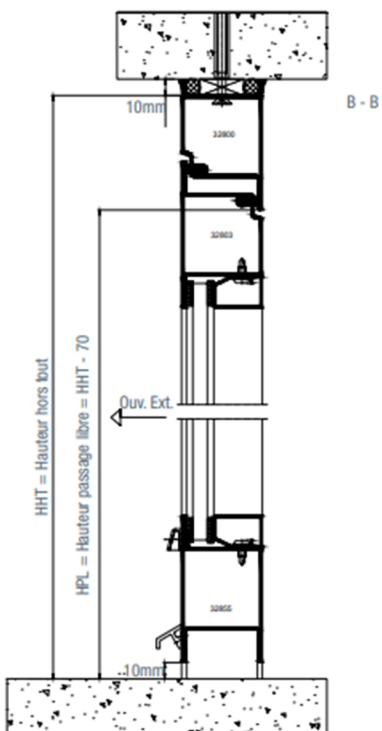
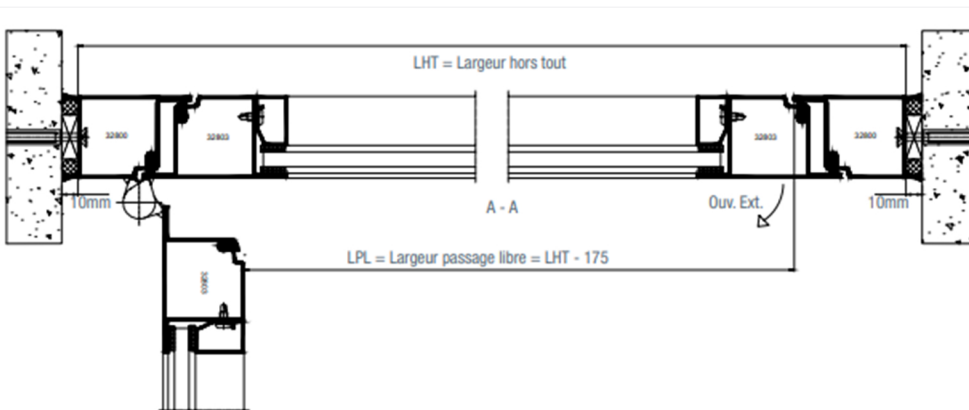

13

* non Contractuel

Plan d'une porte
1 vantail Noflam
conçue à partir
de profilés
Forster Presto.

NOFLAM

Plans de coupes

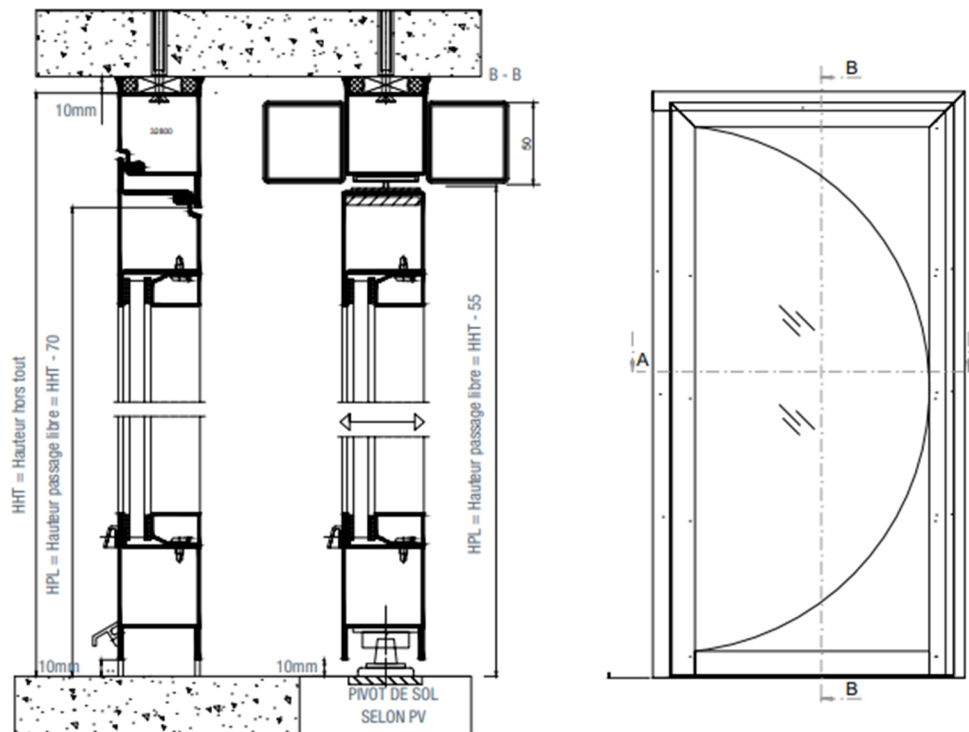
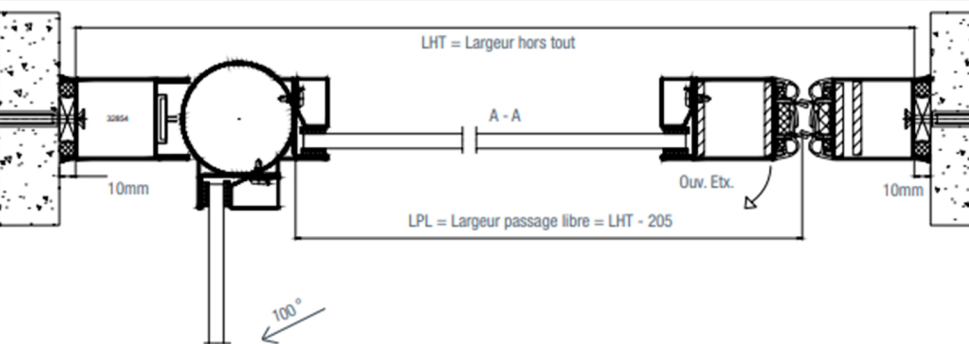

Plan d'une porte par-flamme 1 vantail Noflam sur pivot conçue à partir de profilés Forster Presto.

NOFLAM

Plans de coupes

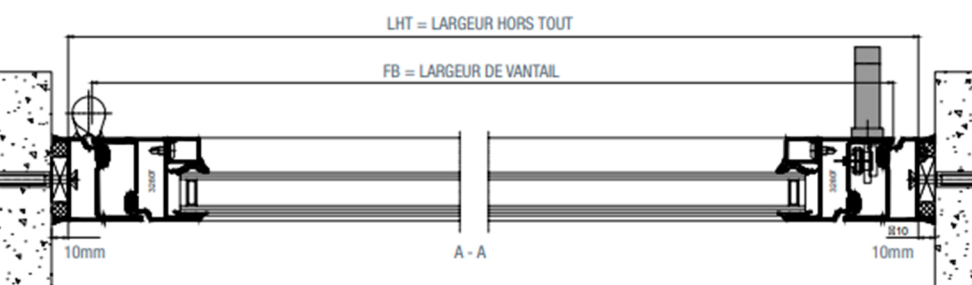

Plan d'une
fenêtre
par-flamme
Noflam conçue à
partir de profilés
Forster Presto.

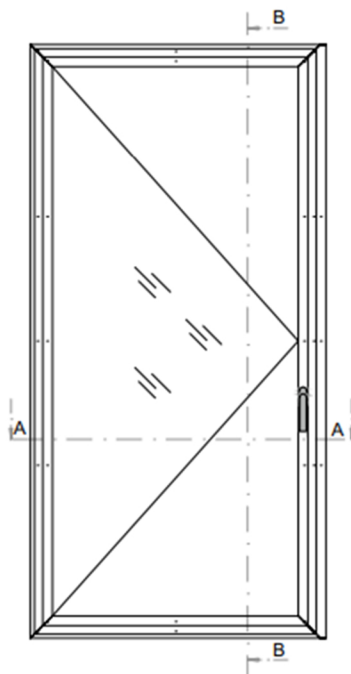
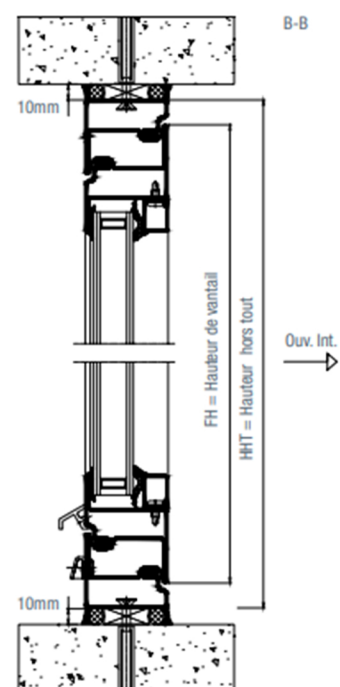

NOFLAM

Plans de coupes



Plan d'une porte par-flamme 2 vantaux sur pivots conçue à partir de profilés Forster Presto.

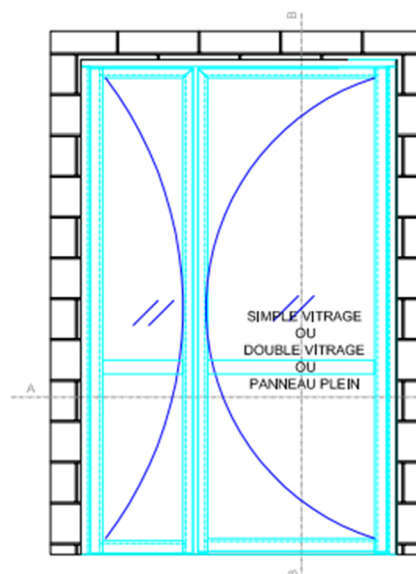
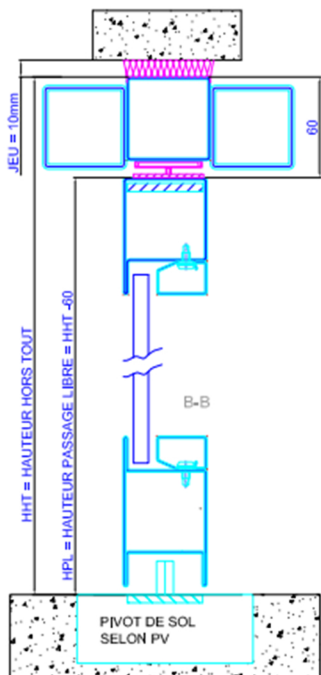

NOFLAM

Plans de coupes

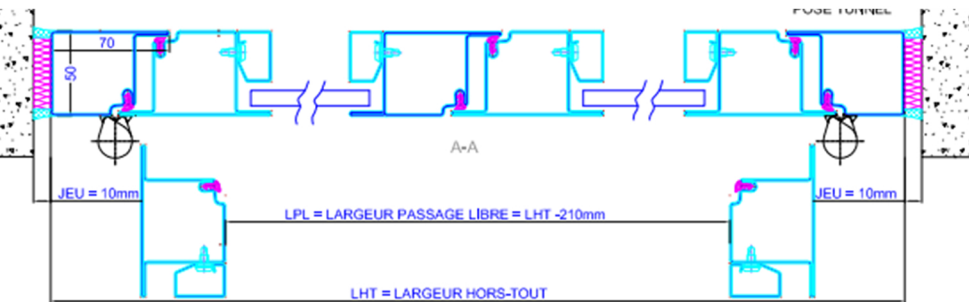

Plan d'une porte par-flamme 2 vantaux sur paumelles conçue à partir de profilés Forster Presto.

